



Ind. e Com. de Móveis Henn
Mondai - SC - Brasil

+55 49 3674.3500

@moveishenn
www.henn.com.br

INSTRUÇÕES DE MONTAGEM

INSTRUCCIONES DE MONTAJE
ASSEMBLY INSTRUCTIONS

TORRE QUENTE 2 FORNO / TORRE CALIENTE 2 HORNO / HOT TOWER 2 OVEN

B217-166 Nature/Cinza

Requisitos para montagem Requisitos para la montaje Assembly Requirements

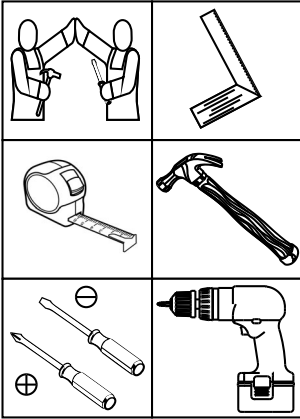

Imagens meramente ilustrativas,
não acompanha o produto.
Imágenes ilustrativas, no incluidas
con el producto.
Illustrative images, not included
with the product.

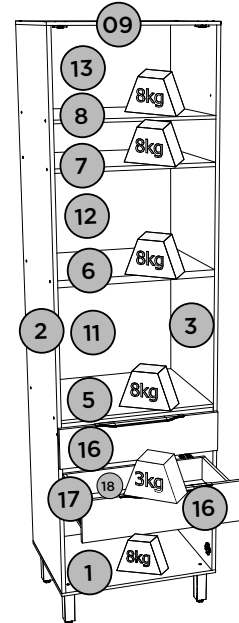
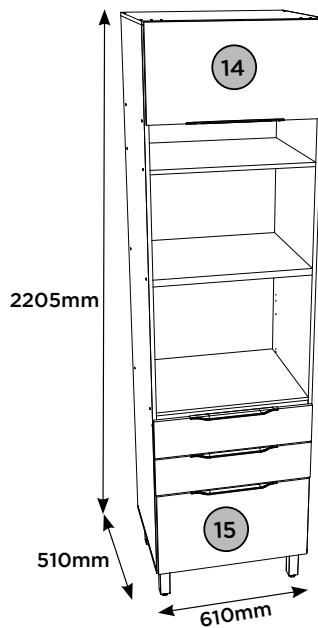

Pesos máximos recomendados com carga distribuída
Peso máximo recomendado con la carga distribuida
Recommended maximum weights with evenly distributed.

FERRAGENS | HERRAJES | HARDWARE

Item	Caixa Caja Box	Qtd Ctd Qty	Descrição Descripción Description	Medidas (mm) Dimensions (mm) Size (measurements) (mm)
01	1/1	01	Base Base Base	610x490x12
02	1/1	01	Lateral esquerda Lateral izquierda Left side	2036x490x15
03	1/1	01	Lateral direita Lateral derecha Right side	2036x490x15
04	1/1	01	Travessa frontal travesaño delantero ifront crossmember	579x50x12
05	1/1	01	Tampo das gavetas parte superior de los cajones top of drawers	579x490x12
06	1/1	01	Prateleira central estante central center shelf	579x490x25
07	1/1	01	Prateleira estante shelf	579x490x15
08	1/1	01	Prateleira superior estante superior top shelf	579x490x12
09	1/1	01	Tampo cubrir top	610x490x12
10	1/1	01	Fundo inferior parte inferior inferior bottom background	680x601x3
11	1/1	01	Fundo central inferior parte inferior central inferior lower central bottom	502x601x3
12	1/1	01	Fundo central superior parte superior central inferior top central bottom	553x601x3
13	1/1	01	Fundo superior arriba abajo top bottom	601x320x3
14	1/1	01	Porta basculante puerta abatible swing door	325x599x15
15	1/1	01	Porta menor puerta más pequeña smaller door	326x599x15
16	1/1	02	Frente de gaveta frente del cajón drawer front	599x160x15
17	1/1	04	Lado de gaveta lado del cajón drawer side	350x90x12
18	1/1	02	Ripa de trás listón trasero back slat	554x90x12
19	1/1	02	Fundo de gaveta fondo del cajón drawer bottom	553x367x3

Item	Caixa Caja Box	Qtd Ctd Qty	Descrição Descripción Description	Medidas (mm) Dimensions (mm) Size (measurements) (mm)
A	04x	04x	Parafuso 7,0x40mm CHT. Tornillo 7,0x40mm CHT. Screw 7,0x40mm CHT.	
B	01x	01x	Parafuso 5,0x50mm CHT. Tornillo 5,0x50mm CHT. Screw 5,0x50mm CHT.	
C	04x	04x	Parafuso 3,5x22mm CHT. Tornillo 3,5x22mm CHT. Screw 3,5x22mm CHT.	
D	26x	26x	Parafuso 3,5x40mm CHT. Tornillo 3,5x40mm CHT. Screw 3,5x40mm CHT.	
E	14x	14x	Parafuso 3,5x12mm FLA. Tornillo 3,5x12mm FLA. Screw 3,5x12mm FLA.	
F	52x	52x	Parafuso 3,5x12mm CHT. Tornillo 3,5x12mm CHT. Screw 3,5x12mm CHT.	
G	24x	24x	Parafuso 3,0x16mm CHT. Tornillo 3,0x16mm CHT. Screw 3,0x16mm CHT.	
H	42x	42x	Cavilha 5x25mm Cinta 5x25mm Dowel 5x25mm	
I	04x	04x	Prego 12x12mm Anelado Clavo 12x12mm Anillado Ringed Nails 12x12mm	
J	61x	61x	Prego 10x10mm Clavo 10x10mm Nail 10x10mm	
K	12x	12x	Fixador de fundos Fijador de fondos Bottom fixer	
L	04x	04x	Canteira plástica Cantenera plástica Plastic angle brackets	
M	02x	02x	Canteira suporte triangular Cantenera soporte triangular Triangle support angle	
N	04x	04x	Calço metal médio 0mm Cuña metálica mediana 0mm Medium metal shim 0mm	
O	04x	04x	Dobradiça metal 35mm alta Bisagra de metal de 35 mm de altura 35mm high metal hinge	
P	04x	04x	Pé 145mm x 42mm Pie 145mm x 42mm Foot 145mm x 42mm	
Q	02x	02x	Corrediça telescópica FGVTN Guía telescópica FGVTN Telescopic slide FGVTN	
R	04x	04x	Haste Alumínio MOV4082 206mm Varilla Alumínio MOV4082 206mm Aluminum Rod MOV4082 206mm	
S	02x	02x	Kit com 02 Ponteira Dir. e 02 Ponteira Esq. Kit con 02 Punta Derecha y 02 Punta Izquierda Kit with 02 Right Tip and 02 Left Tip.	
T	01x	01x	Bucha plástica 8mm Bucha de plástico 8mm 8mm plastic bushing	
U	01x	01x	Suporte de fixação Soporte de fijación Mounting bracket	
V	01x	01x	Proteção para canteira Ángulo de protección Protection angle	
W	01x	01x	Sachê de cola Bolsa de pegamento Glue bag	
X	04x	04x	Adesivo tapa parafuso 17mm Adhesivo tapón de tornillo 17mm Bolt cover adhesive 17mm	
Y	22x	22x	Adesivo tapa parafuso 10mm Adhesivo tapón de tornillo 10mm Bolt cover adhesive 10mm	
Z	01x	01x	Etiqueta resinada Briz Etiqueta resinada Briz Briz resin label	
AA	08x	08x	Batente PVC para Porta Parada de PVC para Puerta PVC Door Stop	
AB	01x	01x	Pistão a gás 60N Pistón de gas 60N 60N gas piston	
AC	04x	04x	Parafuso união macho M4x11mm. Tornillo unión macho M4x11mm. M4x11mm male union screw.	
AD	04x	04x	Parafuso união fêmea 15mm. Tornillo unión hembra 15mm. Tornillo unión hembra 15mm.	

AVISO

Para limpeza de seu móvel, use uma flanela seca ou umedeçada, e não utilize produtos químicos que possam danificar seu produto.

SISTEMA DE MONTAJE

O sistema de montagem dos produtos, funciona de acordo com a ordem crescente dos números indicados no desenho. Ex: 01, 02, 03, 04... até a conclusão da montagem.

ASISTENCIA TÉCNICA

Para solicitação de Assistência Técnica você consumidor deverá entrar em contato com o Lojista o qual você realizou a compra deste produto e solicitar a assistência técnica das peças avariadas. A garantia abrange todas as peças, partes e componentes que eventualmente venham apresentar defeito de fabricação no prazo de 03 (três) meses, contando a partir da entrega do produto ao consumidor, mediante nota fiscal de compra. Se houver qualquer alteração na estrutura do produto ou ocorrer defeito por negligência do montador/consumidor em relação a instrução de montagem e manuseio, não será fornecida assistência técnica gratuita.

ADVERTENCIA

Para limpieza de su móvil, use una flanela seca o húmeda, y no utilice productos químicos que puedan dañar su producto.

SISTEMA DE MONTAJE

El sistema de montaje de los productos funciona de acuerdo con el orden creciente de los números indicados en el dibujo. Ej: 01, 02, 03, 04... hasta la conclusión del montaje.

ASISTENCIA TÉCNICA

Para solicitar Asistencia Técnica, el consumidor debe comunicarse con el Comercio que usted realizó la compra de este producto y solicita asistencia técnica para las partes dañadas. La garantía cubre todas las partes, piezas y componentes que eventualmente pueden presentar defecto de fabricación en el plazo de 03 (tres) meses, contados a partir de la entrega del producto al consumidor, mediante factura de compra. Si se produce algún cambio en la estructura del producto o se produce un defecto por negligencia del montador/consumidor en relación con las instrucciones de montaje y manipulación, no se prestará asistencia técnica gratuita.

NOTICE

To clean your furniture, use a dry or wet cloth, and do not use chemicals that may damage your product.

ASSEMBLY SYSTEM

The products' assembly system works according to the increasing order of the indicated numbers. For example: 01, 02, 03, 04 ... to the end of the assembly.

TECHNICAL ASSISTANCE

To request Technical Assistance, the consumer must contact the retailer from whom you purchased this product and request technical assistance for the damaged parts. The warranty covers all parts, parts and components that may eventually present a manufacturing defect within a period of 03 (three) months, counting from the delivery of the product to the consumer, by means of a purchase invoice. If there is any change in the structure of the product or defect occurs due to negligence of the assembler/consumer in relation to the assembly and handling instruction, free technical assistance will not be provided.

RECOMENDAÇÃO

Para fixar o móvel na parede usar o suporte de fixação (U), o parafuso 3,5x12mm FLA (E), a Bucha 8mm (T) e o parafuso 5,0x50mm FLA (B).

RECOMENDACIÓN

Para conectar el móvil a la pared con el soporte (U), tornillo 3,5 x12mm FLA (E), el casquillo de 8 mm (T) y el 5,0 x50mm tornillo FLA (B).

RECOMMENDATION

To fix the furniture to the wall use the mounting bracket (U), the 3.5x12mm FLA (E) screw, the 8mm bushing (T) and the 5.0x50mm FLA (B).

O parafuso (C) deve ser usada somente quando este módulo for acoplado a outro módulo componível Briz.

El tornillo (C) se debe utilizar sólo cuando el módulo está conectado a otro módulo componible Briz.

The screw (C) should be used only when this module is attached to another Briz modular module.

