

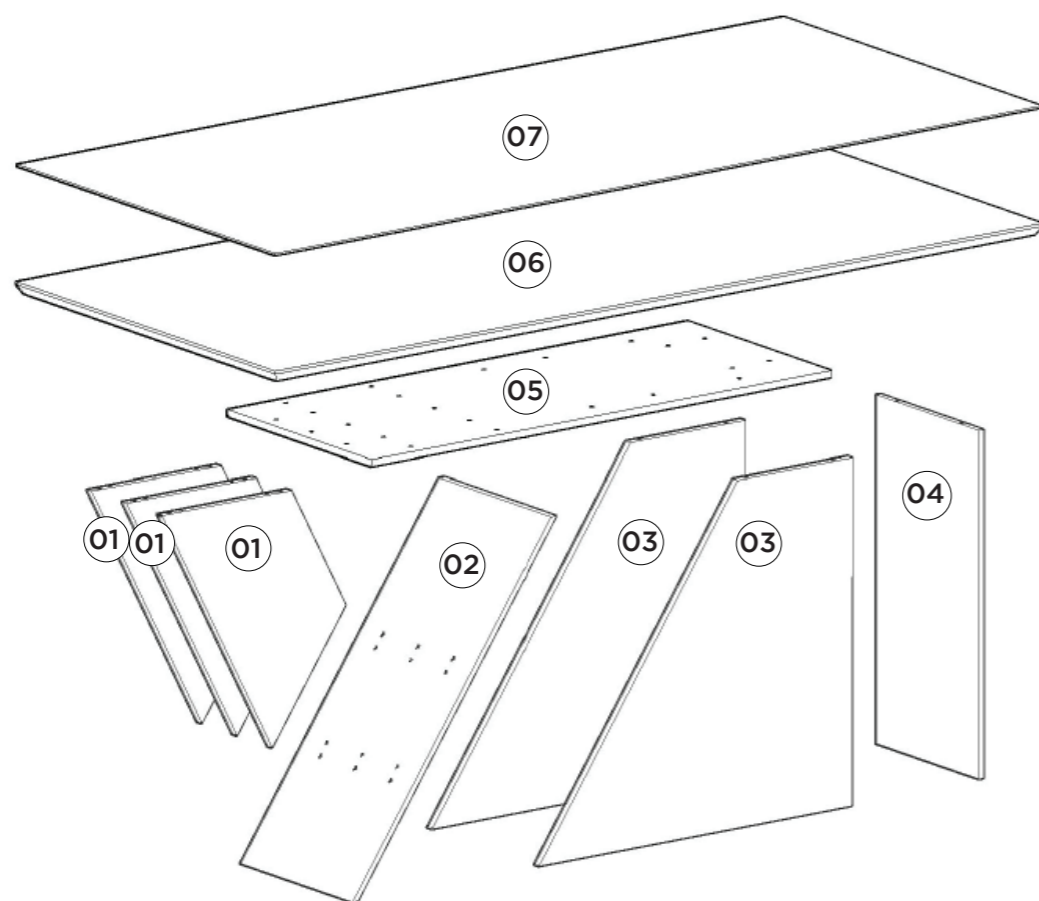

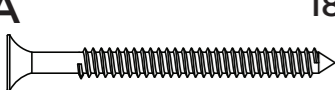

Item	Caixa Caja Box	Qtd Ctd Qty	Descrição Descripción Description	Medidas (mm) Dimensions (mm) Size (measurements) (mm)
01	2/2	03	Painel Menor Panel Más Pequeno Smaller Panel	620x300x15
02	2/2	01	Lateral Chanfrada Lado Biselado Larger Side	920x390x12
03	2/2	02	Lateral Maior Lado Más Grande Right panel	751x817x15
04	2/2	01	Lateral Menor Lado Más Pequeno Minor Side	751x358x12
05	2/2	01	Tampo Estrutural Superfície estrutural Structural Top	1200x500x15
06	1/2	01	Tampo Tapa Top	1998x898x25
07	1/2	01	Vidro com Pintura Vidrio con pintura Glass with Painting	1998x898x4

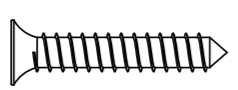
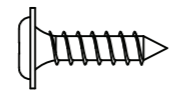

Ferragens | Herrajes | Hardware

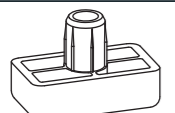
A  18x Parafuso 3,5x40mm CHT. Tornillo 3,5x40mm CHT. Screw 3,5x40mm CHT.	B  11x Parafuso 4,0x25mm CHT. Tornillo 4,0x25mm CHT. Screw 4,0x25mm CHT.	C  48x Parafuso 3,5x12mm FLA. Tornillo 3,5x12mm FLA. Screw 3,5x12mm FLA.	D  12x Cavilha 8x25mm Cinta 8x25mm Dowel 8x25mm
E  04x Sapata Deslizante 15x26x8mm Zapato deslizante 15x26x8mm Sliding Shoe 15x26x8mm	F  01x Sachê de cola Bolsa de pegamento Glue bag	G  12x Cantoneira 17,5x17,5x44 Cantonera 17,5x17,5x44 Angle 17,5x17,5x44	H  02x Giz de correção Tiza de corrección Chalk of correction
I  02x Kit Batente silicone (4 unidades) tapón de silicona Kit (4 unidades) Kit silicone stopper (4 units)			

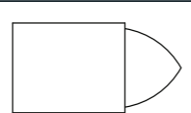
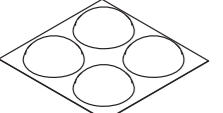
HENNInd. e Com. de Móveis Henn
Mondai - SC - Brasil

☎ +55 49 3674.3500

@f @moveishenn
www.henn.com.brINSTRUÇÕES DE
MONTAGEMINSTRUCCIONES DE MONTAJE
ASSEMBLY INSTRUCTIONSMesa Epic Retangular 2000mm |
Mesa Rectangular Epic 2000mm | Epic Rectangular Table 2000mm

S201-127 Nature/OFF White

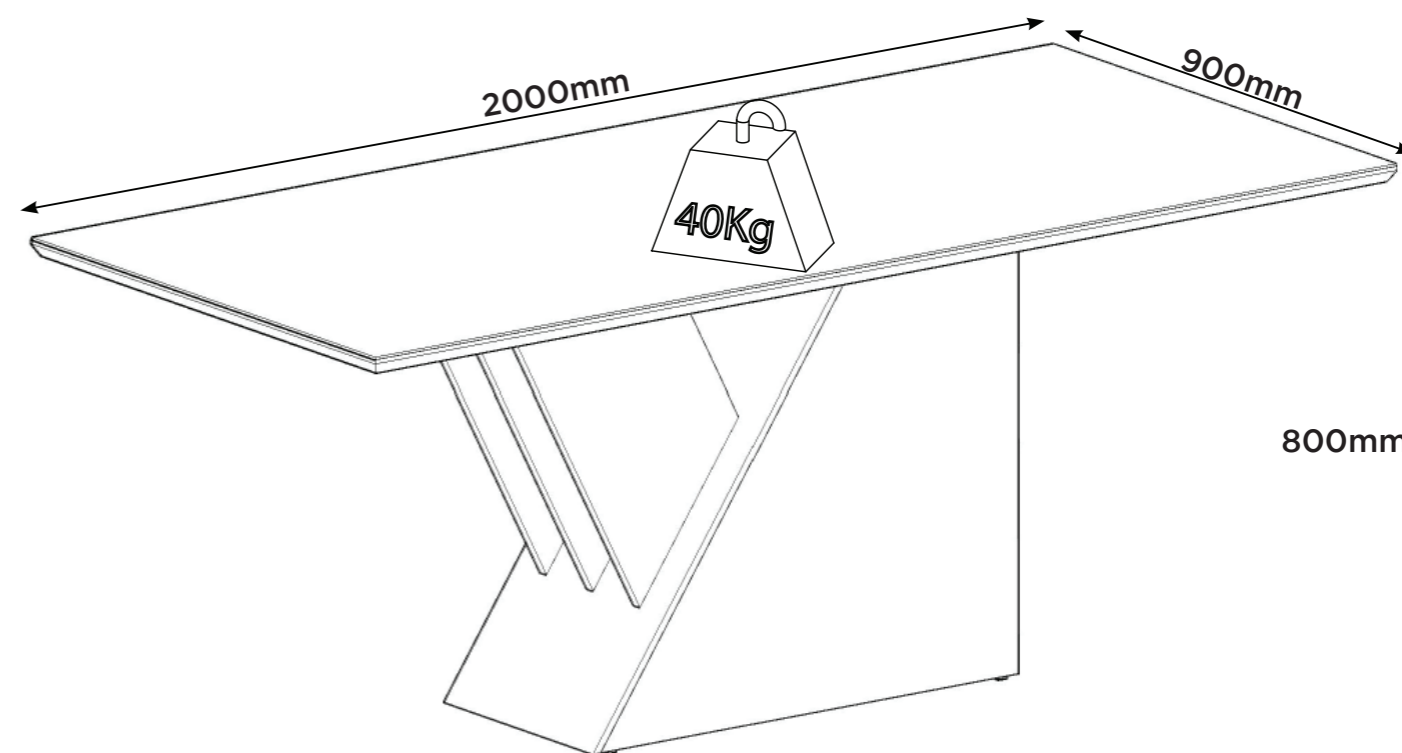

Pesos máximos recomendados com carga distribuída
Peso máximo recomendado con la carga distribuida
Recommended maximum weights with evenly distributed.

AVISO

Para limpeza de seu móvel, use uma flanela seca ou umedecida, e não utilize produtos químicos que possam danificar seu produto.

SISTEMA DE MONTAGEM

O sistema de montagem dos produtos, funciona de acordo com a ordem crescente dos números indicados no desenho. Ex: 01, 02, 03, 04... até a conclusão da montagem.

ADVERTENCIA

Para limpieza de su móvil, use una flanela seca o húmeda, y no utilice productos químicos que puedan dañar su producto.

SISTEMA DE MONTAJE

El sistema de montaje de los productos funciona de acuerdo con el orden creciente de los números indicados en el dibujo. Ej.: 01, 02, 03, 04... hasta la conclusión del montaje.

NOTICE

To clean your furniture, use a dry or wet cloth, and do not use chemicals that may damage your product.

ASSEMBLY SYSTEM

The products' assembly system works according to the increasing order of the indicated numbers. For example: 01, 02, 03, 04 ... to the end of the assembly.

ASSISTÊNCIA TÉCNICA

Para solicitação de Assistência Técnica você consumidor deverá entrar em contato com o Lojista o qual você realizou a compra deste produto e solicitar a assistência técnica das peças avariadas. A garantia abrange todas as peças, partes e componentes que eventualmente venham apresentar defeito de fabricação no prazo de 03 (três) meses, contando a partir da entrega do produto ao consumidor, mediante nota fiscal de compra.

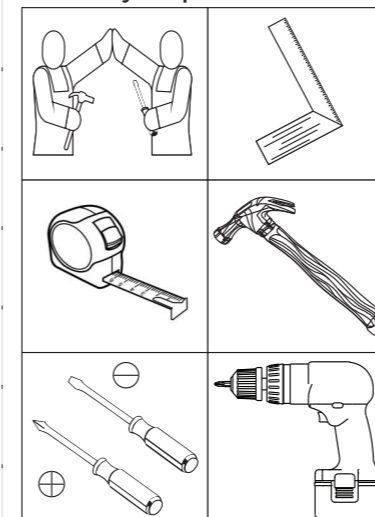
Requisitos para montagem
Requisitor para la montaje
Assembly Requirements

Imagens meramente ilustrativas,
não acompanha o produto.
Imágenes ilustrativas, no incluidas
con el producto.
Illustrative images, not included
with the product.

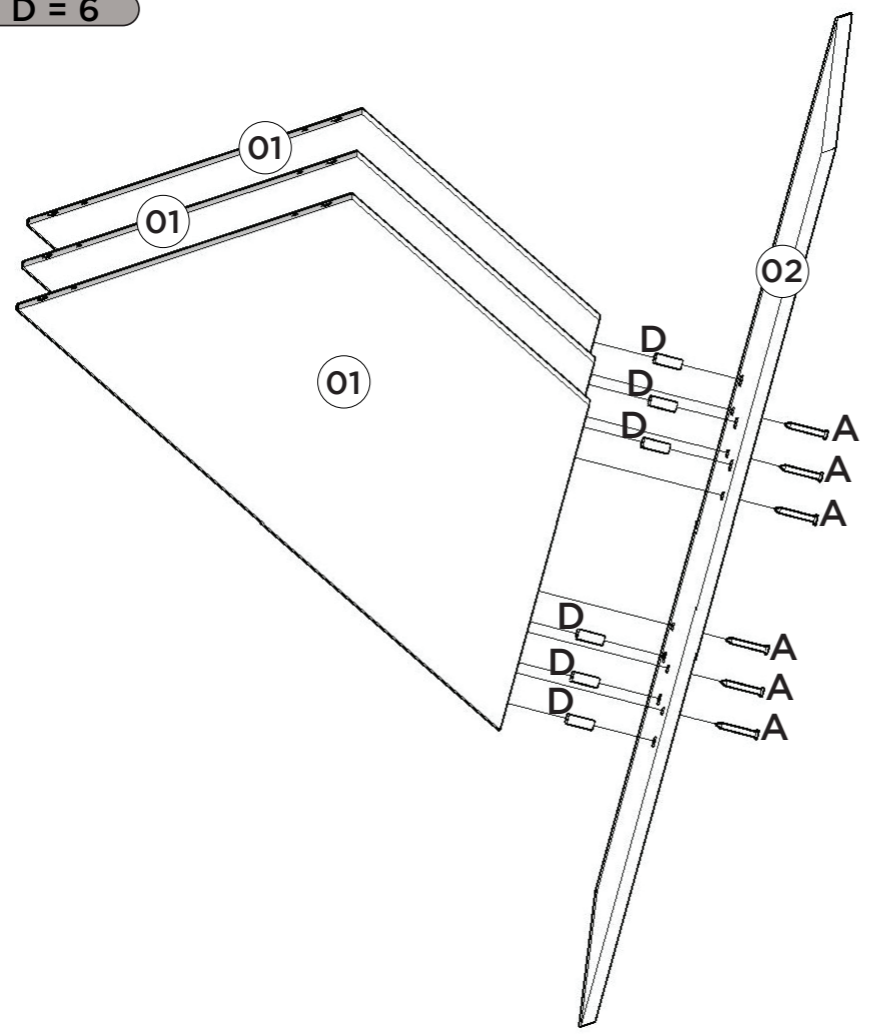

A pintura do Vidro (07) deve ficar virada para baixo, depois ajustá-lo sobre os batentes de silicone (I).

La pintura de vidrio (07) debe mirar hacia abajo, luego ajustarla sobre los topes de silicona (I).

The glass paint (07) should be facing downwards, then adjust it over the silicone stops (I).

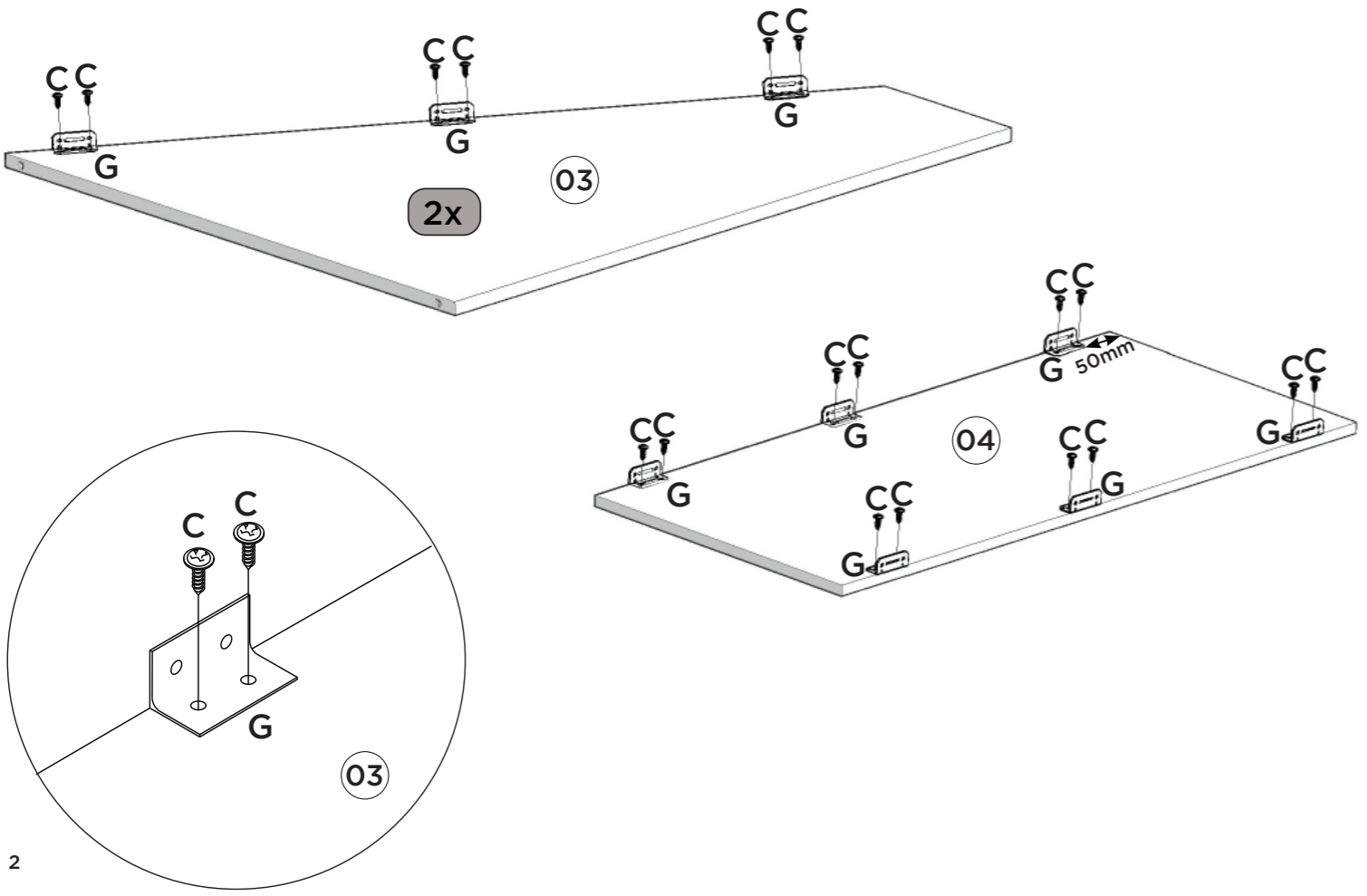
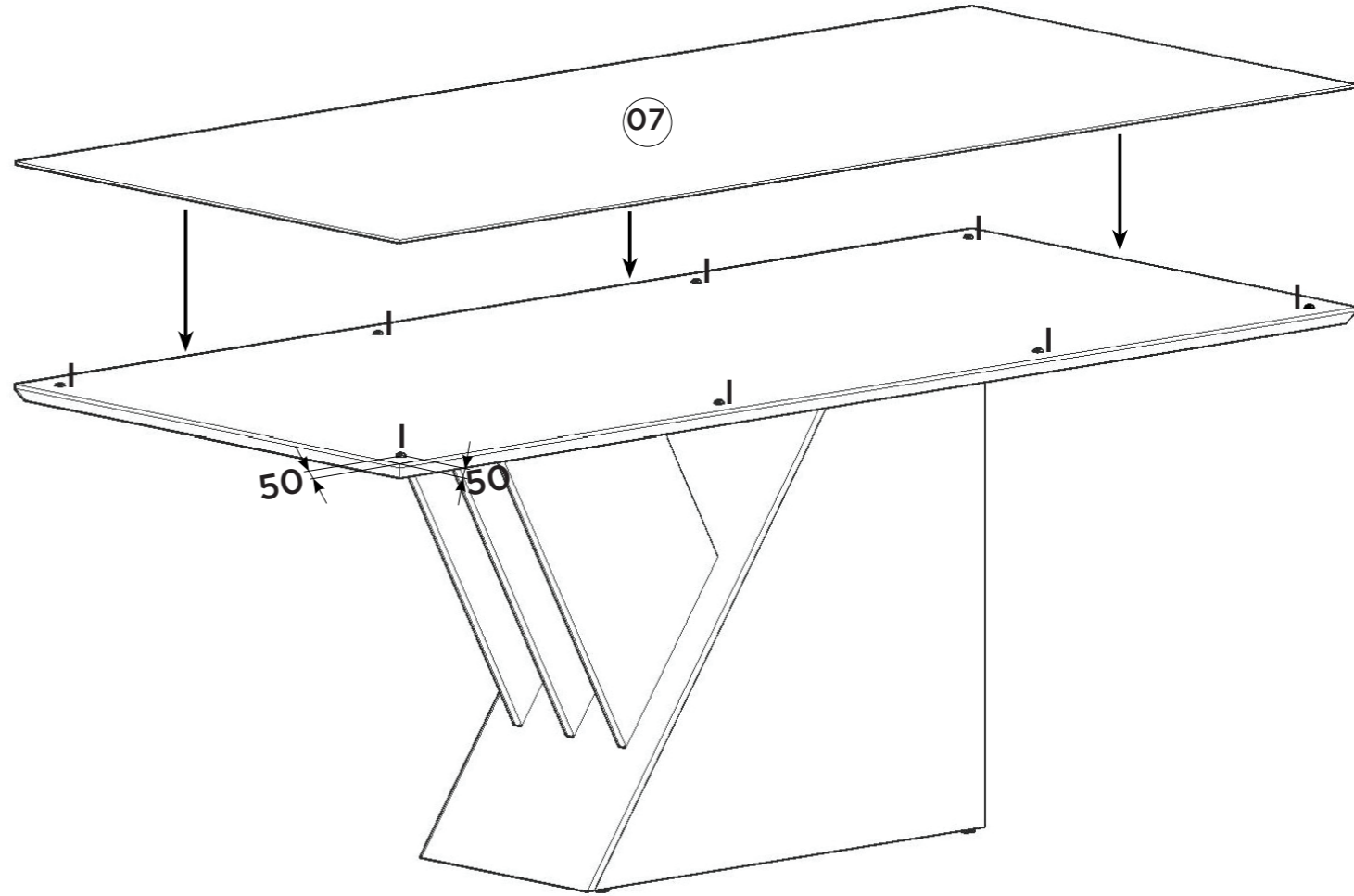

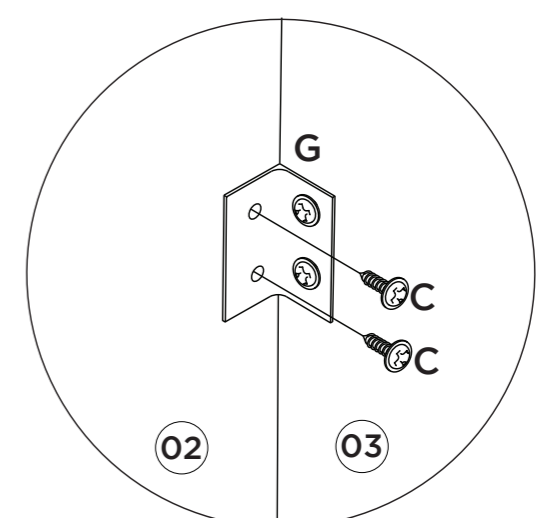
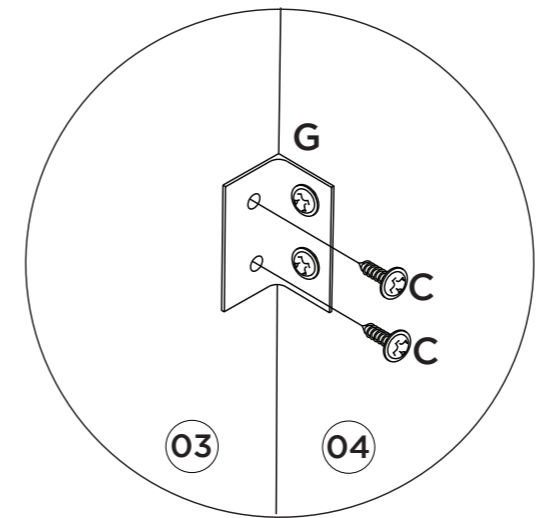
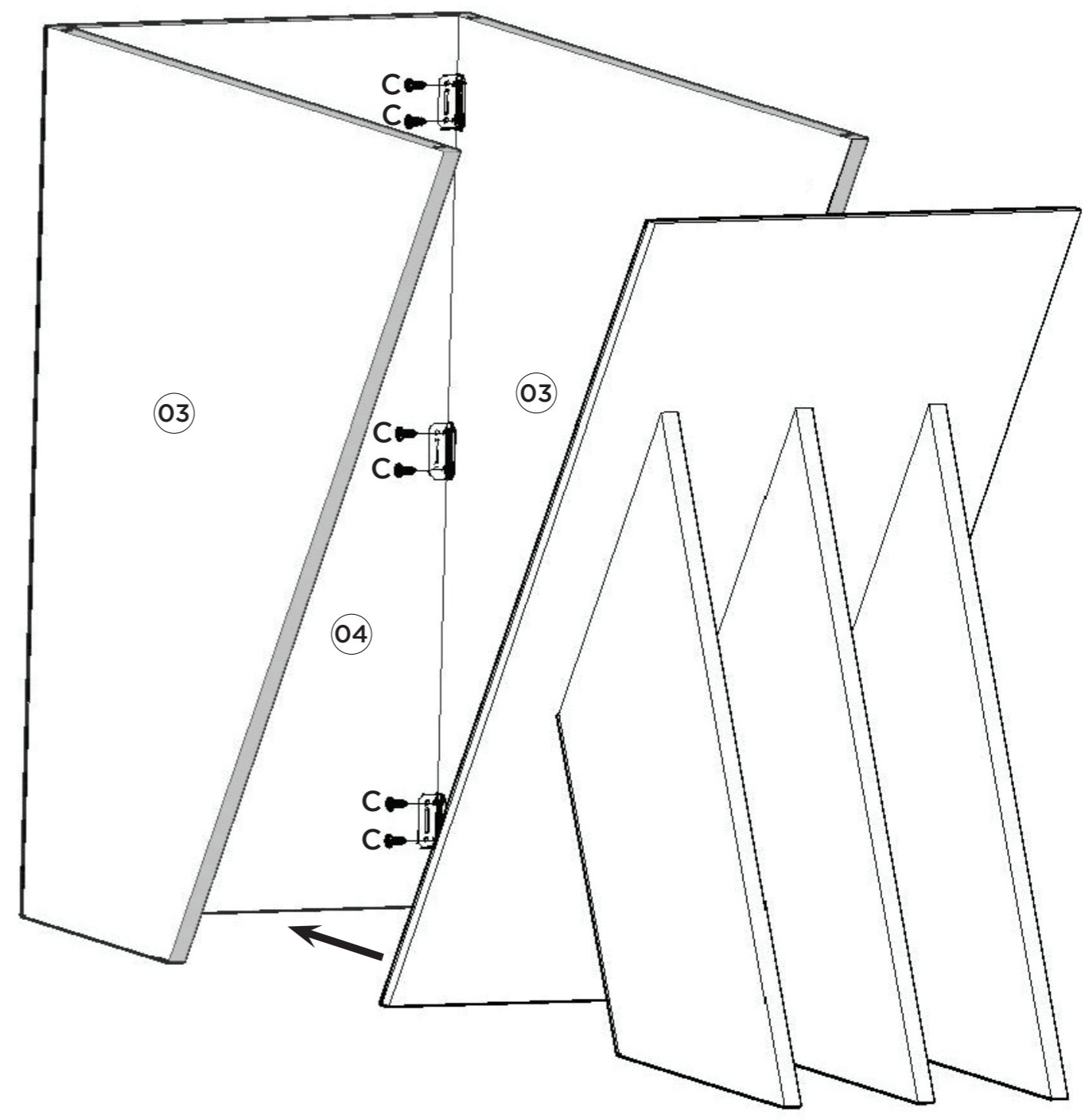
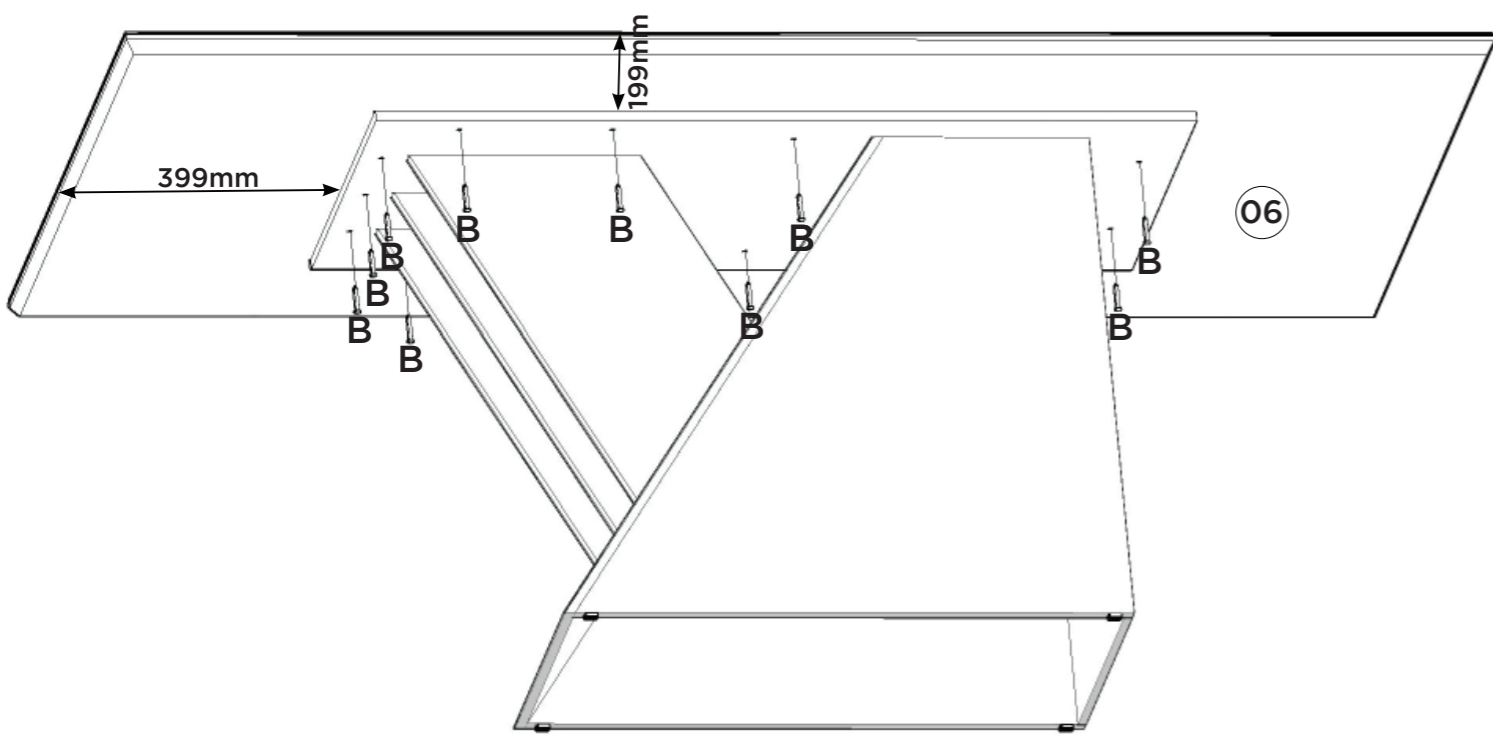

- Vista Inferior
- Vista inferior
- Bottom view

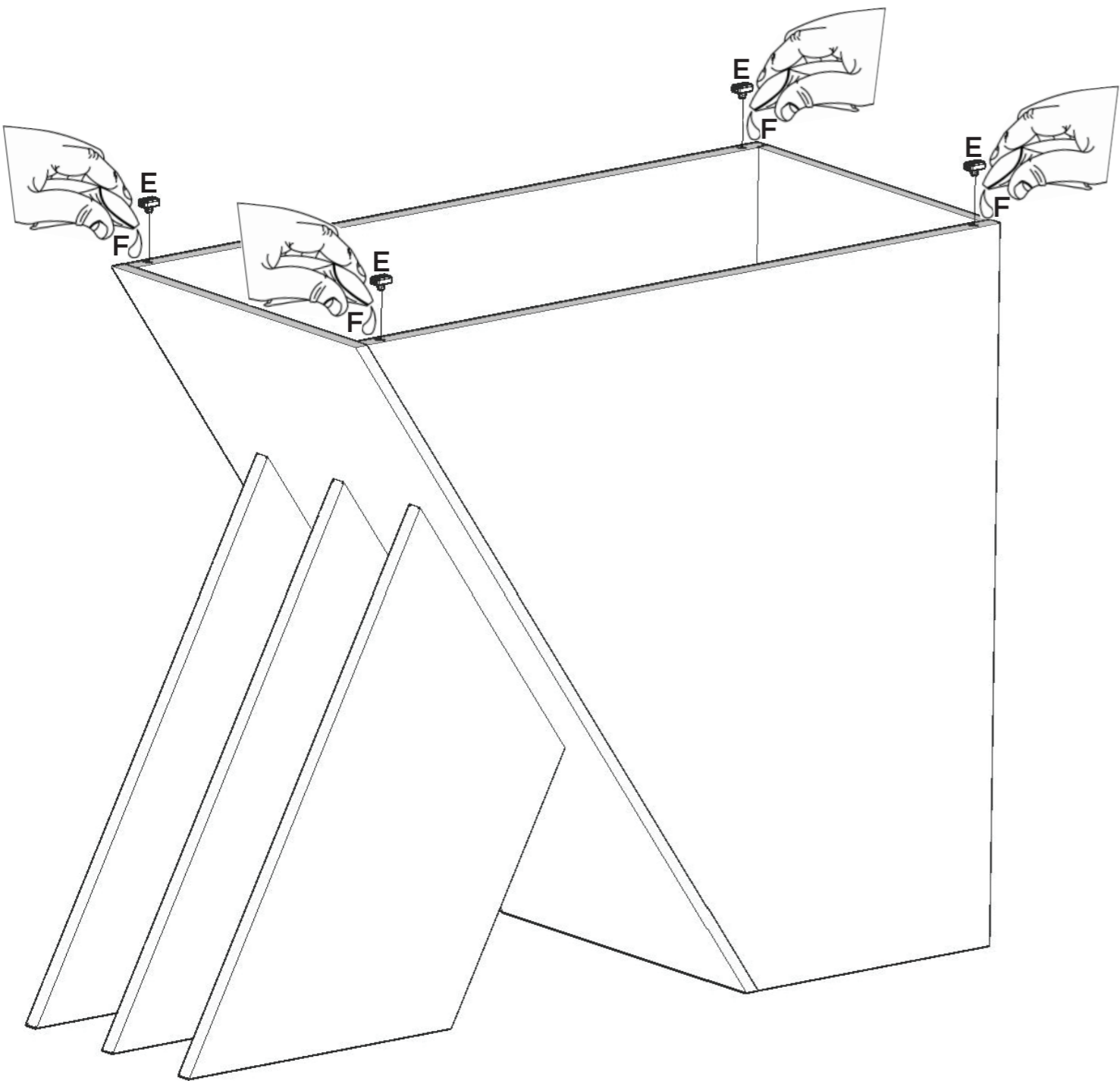

- Estas furações devem ser utilizadas para alinhamento e fixação do Tampo Estrutural (05).
- Estos agujeros deben usarse para alineación y fijación del remate estructural (05).
- These holes should be used to alignment and fixation of the Structural Top (05).

