



DP-001-3710 **Instruções de Montagem**  
 / Instrucciones de Armado / Assembly Instructions

**3710 - CÔMODA SAPATEIRA 1 PORTA 4 GAVETAS Q ENCANTO**  
 3710 - CÔMODA ZAPATERO 1 PUERTA 4 CAJONES Q ENCANTO  
 3710 - DRESSER SHOE CABINET 1 DOOR 4 DRAWERS Q ENCANTO

Atualização 1  
 Actualización / Update  
 22/01/2021

Legendas de Peças / Leyenda de Piezas / Legends of Parts					
CÓD	DESCRIÇÃO	DESCRISIONES	DESCRIPTION	QTD	DIMENSÃO
1028	FUNDO GAVETA	FONDO DEL CAJÓN	BOTTOM OF DRAWER	4	558 X 352
2563	LATERAL DIREITA	LATERAL DERECHA	RIGHT SIDE	1	770 X 400
2564	LATERAL ESQUERDA	LATERAL IZQUIERDA	LEFT SIDE	1	770 X 400
2566	PRATELEIRA FIXA	ANAQUEL FIJA	SHELF FIXED	2	288 X 400
2568	DIVISÓRIA	PARTICIÓN	PARTITION	1	650 X 400
2570	RODAPÉ FRONTAL	RODAPÍE FRONTAL	FRONT FOOTER	1	884 X 120
2571	FORRO TRASEIRO	FONDO	BACK	1	660 X 300
3709	VISTA LATERAL	VISTA LATERAL	SIDE VIEW	2	770 X 80
3712	PORTA	PUERTA	DOOR	1	644 X 296
3713	TAMPO	TAMPO	COVER	1	940 X 418
546	CONTRA FUNDO GAVETA	CONTRA FONDO DEL CAJÓN	AGAINST DRAWER BOTTOM	4	535 X 80
652	LATERAL GAVETA	LATERAL DEL CAJÓN	DRAWER SIDE	8	347 X 110
722	FRENTE GAVETA	FRENTE DEL CAJÓN	DRAWER FRONT	4	158 X 592
852	RODAPÉ TRAS	RODAPÍE TRASERO	BACK FOOTER	1	884 X 120
978	FORRO TRASEIRO	FONDO	BACK	2	333 X 600

**Sistema Anti-Tombamento**  
**Sistema Anti-Vuelco**  
**System Anti-Tipping**

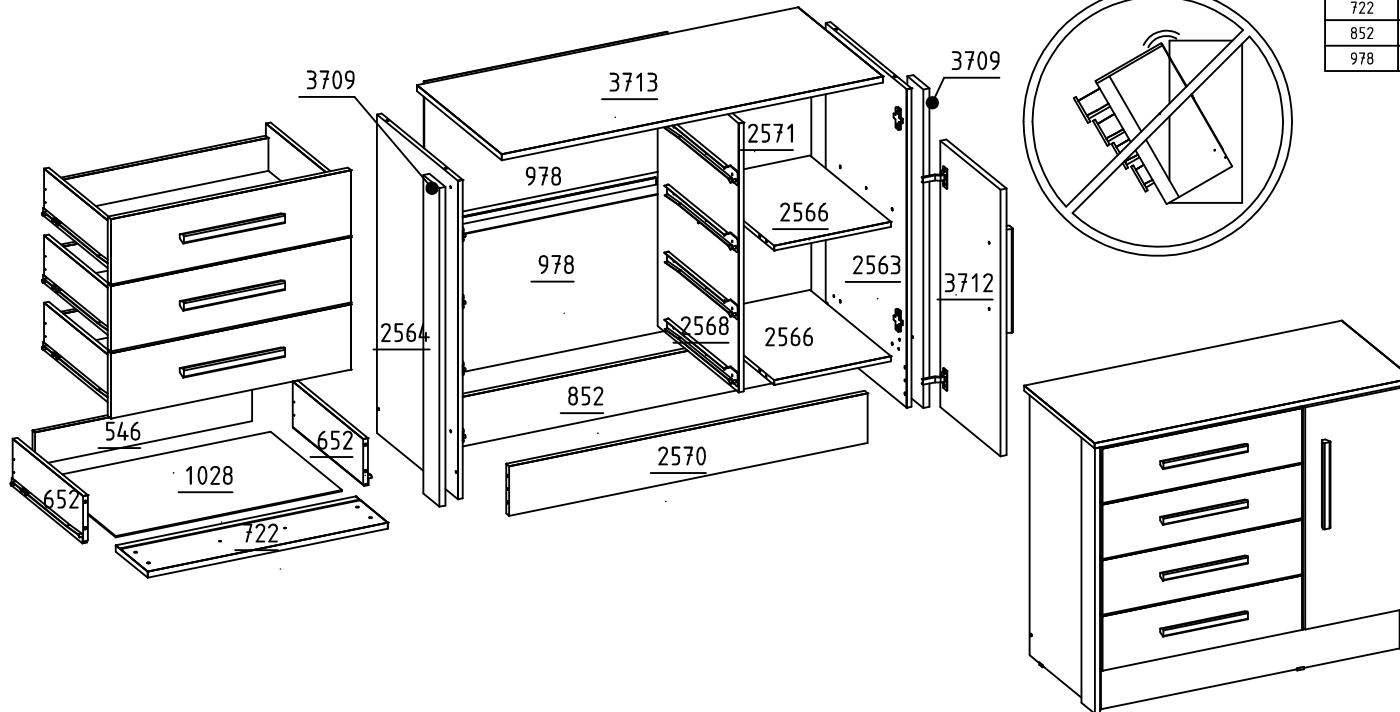
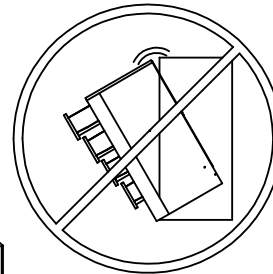

**Instrução**

01 - Utilize a embalagem para forrar o chão e iniciar a montagem;  
 02 - Separe as peças colocando em pé, nunca empilhe uns sobre os outros;  
 03 - Identifique as peças do móvel antes de iniciar a montagem;  
 04 - Caso seja utilizado parafusadeira para montagem, recomendamos que a pressão seja até 5 Newtons, finalizando o aperto com chave manual. Em caso de ensaio ou remontagem utilizar chave manual ou parafusadeira com pressão de até 5 Newtons.  
 04.1 - Indicamos que o montador observe se há quinças vivas no acabamento das peças, caso houver devem ser lixadas manualmente com cuidado antes da montagem.  
 05 - Aconselhamos que a montagem seja feita por montador profissional.

01 - Utilizar el material de embalaje para cubrir el suelo e iniciar el montaje.  
 02 - Separar las piezas que ponen en pie, nunca se apilan unas sobre otras.  
 03 - Identificar las partes móviles ante de comenzar ensamblaje.  
 04 - Si el montaje se realiza con una presión de apriete a 5 newtons, nalizó los tornillos con una llave de la primera asamblea. para la vericación o el reensamblaje generar manual de volver a apretar las jaciones.  
 05 - Se recomienda que el montaje se realiza por un instalador profesional.

01 - Use the packaging material to cover the floor and start assembling;  
 02 - Separate the parts by placing them upright, never over each other;  
 03 - Identify the mobile parts before starting assembling;  
 04 - If using an electric screwdriver with 5 Newton pressure, finish tightening the screws manually for the first assembling. In testing or reassembling, tighten the screws manually.  
 05 - We strongly recommend using a professional furniture assembler for the task.

\*Ao solicitar peças para Assistência Técnica ao lojista, informe o código do produto, a cor, o número da peça danificada e o lote.  
 \* Em caso de dúvidas, ou informações adicionais, mande-nos um e-mail para qmovi@qmovi.com.br ou entre em contato com a loja.  
 \* Visite: www.qmovi.com.br

\*Cuando solicite piezas para asistencia técnica al tendero, introduzca el código del producto, el color, el número de pieza dañado y el lote.  
 \*Si tiene alguna pregunta, o agrega información, envíenos un correo electrónico a qmovi@qmovi.com.br o ingrese a la tienda.  
 \* Visit: www.qmovi.com.br

\* When ordering parts to the Technical Assistance, inform the product code, the color, the number of the damaged part and the batch.  
 \* If in doubt, or if further information is required, please contact us by email to qmovi@qmovi.com.br or contact the store.  
 \* Visit: www.qmovi.com.br

A 2539 Qt.:10 PARAFUSO CHATA 4,0 X 40	B 2543 Qt.:14 PARAFUSO FLANGEADO 3,5 X 25	C 2536 Qt.:80 PARAFUSO CHATA 3,5 X 12	D 2552 Qt.:60 PREGO 10 X 10	E 2430 Qt.:16 PREGO 12 X 12
F 34 Qt.:38 CAVILHA MADEIRA 6 X 30 MM	G ** Qt.:4 TAPA PARAFUSO ADESIVO	H 88 Qt.:6 FIXADOR DE FUNDO	I 183 Qt.:1 PERFIL H	J 41 Qt.:4 CORREDICA METALICA
K 245 Qt.:1 SACHE DE COLA	L *** Qt.:5 MINI SAPATA 12MM	M 29 Qt.:11 CANTONEIRA COMPACTA	N 45 Qt.:2 DOBRADIÇA	O 2884 Qt.:5 PUXADOR MOLD
P 20 Qt.:1 BUCHA PAREDE 8MM	Q 3169 Qt.:1 CANTONEIRA AÇO	R 2547 Qt.:1 PARAFUSO FLANGEADO 4,5 X 45		

